

QZ5216S

Interruptor termo magnético 16A

bticino

Código Bticino

QZ5216S

Descripción

El interruptor termo magnético de Quinziño MX proporciona una protección a la red eléctrica contra sobrecarga y corto circuito desconectando el hilo de los neutros e interrumpiendo el circuito eléctrico. Tiene una corriente de interrupción de 3000A Y una curva de disparo estándar C.

Características

- Contacto con un punto plata para mayor duración y mejor conducción
- Elemento bimetálico para protección de sobrecargas.
- Cámara de extensión de arco eléctrico.
- Mirilla indicadora que permite verificar el estado del interruptor.

Línea Bticino

Quinziño Mx

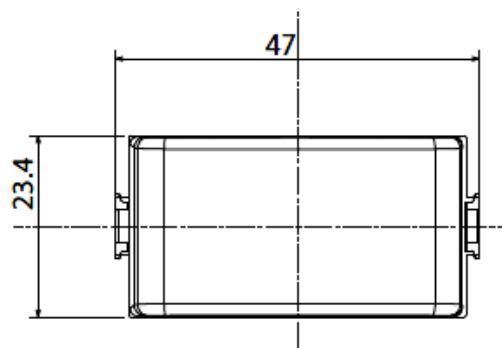

Dimensiones (mm)**Diagrama de conexión**